

KARTA TECHNICZNA – Zestaw zabawowy Amelia – nr kat. 08-1087

Elementy składowe zestawu:

1. (W) wieża bez dachu, wysokość podestu 100 cm – 2 szt.
2. (WE) rura strażacka nierdzewna – 1 szt.
3. (P) tunel – 1 szt.
4. (S) przepłotnia linowa – 1 szt.
5. (SL) ślizg nierdzewny – 1 szt.
6. (WE) wejście ścianka wspinaczkowa – 1 szt.
7. (AK) element dekoracyjny – drzewo palma – 1 szt.

Opcje wykonania:

1. STANDARD (S) - drewno bezrzedziowe lite o przekroju 90x90 mm impregnowane oraz malowane drewnochronem typu bursztynowo-złoty. Drewno frezowane wzdłużnie w celu eliminacji naturalnych pęknięć. Burty boczne oraz elementy dekoracyjne wykonane z tworzywa HDPE. Elementy metalowe ocynkowane malowane proszkowo lub ze stali nierdzewnej. Liny stalowo polipropylenowe Ø 16 mm. Powierzchnia ścianki wykonana ze sklejki siatkowanej antypoślizgowej o grubości 15 mm. Uchwyty wykonane z utwardzonej żywicy. Tunel karbowany, wykonany z wytrzymałego tworzywa sztucznego. Ześlizg wykonany z blachy nierdzewnej.

2. STANDARD PLUS (S+) - drewno bezrzedziowe lite o przekroju 90x90 mm impregnowane oraz malowane drewnochronem typu bursztynowo-złoty. Drewno frezowane wzdłużnie w celu eliminacji naturalnych pęknięć. Burty boczne oraz elementy dekoracyjne wykonane z tworzywa HDPE. Elementy metalowe ocynkowane malowane proszkowo lub ze stali nierdzewnej. Liny stalowo polipropylenowe Ø 16 mm. Powierzchnia ścianki wykonana ze sklejki siatkowanej antypoślizgowej o grubości 15 mm. Uchwyty wykonane z utwardzonej żywicy. Tunel karbowany, wykonany z wytrzymałego tworzywa sztucznego. Ześlizg wykonany z blachy nierdzewnej. Konstrukcja osadzona na stalowych ocynkowanych kotwach.

3. PRESTIŻ (P) - drewno klejone warstwowo o przekroju 90x90 mm impregnowane oraz malowane drewnochronem typu bursztynowo-złoty. Burty boczne oraz elementy dekoracyjne wykonane z tworzywa HDPE. Elementy metalowe ocynkowane malowane proszkowo lub ze stali nierdzewnej. Liny stalowo polipropylenowe Ø 16 mm. Powierzchnia ścianki wykonana ze sklejki siatkowanej antypoślizgowej o grubości 15 mm. Uchwyty wykonane z utwardzonej żywicy. Tunel karbowany, wykonany z wytrzymałego tworzywa sztucznego. Ześlizg wykonany z blachy nierdzewnej. Konstrukcja osadzona na stalowych ocynkowanych kotwach.





FIGLER
PLACE ZABAW

PLACE ZABAW PROJEKTOWANIE • PRODUKCJA • MONTAŻ
P.P.U. FIGLER – Henryk Figler
Oświęcimska 12
42-674 Zbrostawice
tel. 32 285 50 77 www.figler.pl

KARTA TECHNICZNA – Zestaw zabawowy Amelia – nr kat. 08-1087

Strefa bezpieczeństwa:

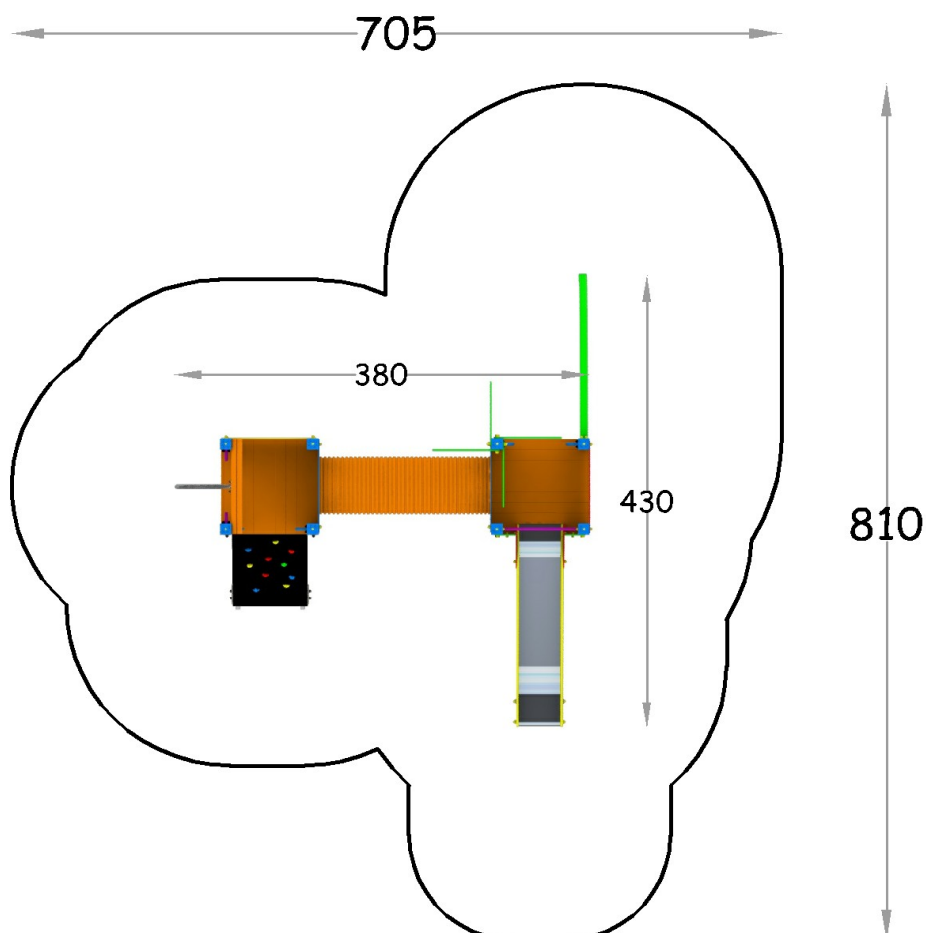

Wymiary urządzenia	380x430x280 cm
Wysokość swobodnego upadku	max 180 cm
Strefa bezpieczeństwa	705x810 cm