

KARTA TECHNICZNA – Trap ruchomy typu D – nr kat. 03-1023

Opcje wykonania:

- 1. STANDARD (S)** – drewno bezrdzeniowe lite o przekroju 90x90 mm impregnowane oraz malowane drewnochronem typu bursztynowo-złoty. Drewno frezowane wzdłużnie w celu eliminacji naturalnych pęknięć. Poręcze wykonane z drewna bezrdzeniowego litego o przekroju 90x90 cm. Łańcuchy wykonane ze stali nierdzewnej lub ocynkowanej. Powierzchnie czołowe belek zabezpieczone kapturkami z tworzywa sztucznego. Śruby zabezpieczone zaślepkami z tworzywa.
- 2. STANDARD PLUS (S+)** - drewno bezrdzeniowe lite o przekroju 90x90 mm impregnowane oraz malowane drewnochronem typu bursztynowo-złoty. Drewno frezowane wzdłużnie w celu eliminacji naturalnych pęknięć. Poręcze wykonane z drewna bezrdzeniowego litego o przekroju 90x90 cm. Łańcuchy wykonane ze stali nierdzewnej lub ocynkowanej. Powierzchnie czołowe belek zabezpieczone kapturkami z tworzywa sztucznego. Śruby zabezpieczone zaślepkami z tworzywa. Konstrukcja osadzona na stalowych ocynkowanych kotwach.
- 3. PRESTIŻ (P)** - drewno klejone warstwowo o przekroju 90x90 mm impregnowane oraz malowane drewnochronem typu bursztynowo-złoty. Poręcze wykonane z rury nierdzewnej \varnothing 42,4 mm. Łańcuchy wykonane ze stali nierdzewnej. Powierzchnie czołowe belek zabezpieczone kapturkami z tworzywa sztucznego. Śruby zabezpieczone zaślepkami z tworzywa. Konstrukcja osadzona na stalowych ocynkowanych kotwach.

★ **STANDARD**

★★ **STANDARD PLUS**

★★★ **PRESTIŻ**

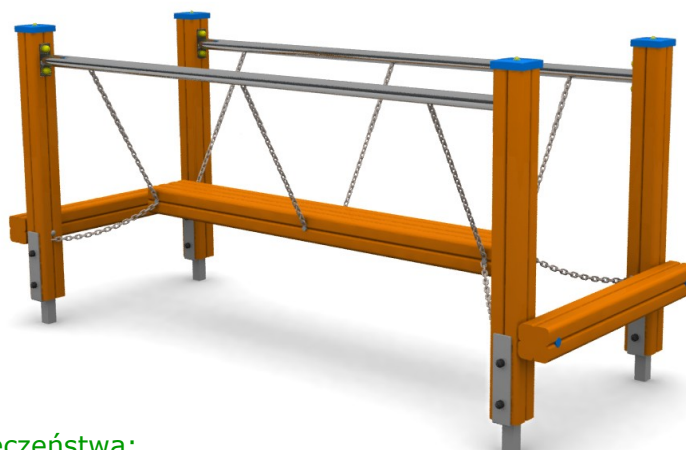

Strefa bezpieczeństwa:

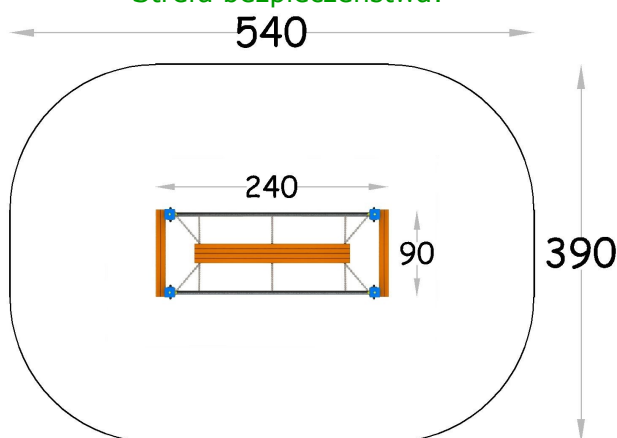

Wymiary urządzenia	240x90x120 cm
Wysokość swobodnego upadku	60 cm
Strefa bezpieczeństwa	540x390 cm