

KARTA TECHNICZNA – Huśtawka podwójna drewniana

- siedziska z oparciem - nr kat. 01-1003
- siedziska płaskie – nr kat. 01-1004
- siedziska typu kubelek – nr kat. 01-1005

Opcje wykonania:

1. STANDARD (S) – drewno bezrdzeniowe lite o przekroju 90x90 mm impregnowane oraz malowane drewnochronem typu bursztynowo-złoty. Drewno frezowane wzdłużnie w celu eliminacji naturalnych pęknięć. Łańcuchy wykonane ze stali nierdzewnej Ø 6 mm. Siedziska gumowe z wkładem metalowym, atestowane. Ułożyskowania ocynkowane ogniowo. Powierzchnie czołowe belek zabezpieczone kapturkami z tworzywa sztucznego.

2. STANDARD PLUS (S+) - drewno bezrdzeniowe lite o przekroju 90x90 mm impregnowane oraz malowane drewnochronem typu bursztynowo-złoty. Drewno frezowane wzdłużnie w celu eliminacji naturalnych pęknięć. Łańcuchy wykonane ze stali nierdzewnej Ø 6 mm. Siedziska gumowe z wkładem metalowym, atestowane. Ułożyskowania ocynkowane ogniowo. Powierzchnie czołowe belek zabezpieczone kapturkami z tworzywa sztucznego. Konstrukcja osadzona na stalowych ocynkowanych ogniowo kotwach.

3. PRESTIŻ (P) - drewno klejone warstwowo o przekroju 90x90 mm impregnowane oraz malowane drewnochronem typu bursztynowo-złoty. Łańcuchy wykonane ze stali nierdzewnej Ø 6 mm. Siedziska gumowe z wkładem metalowym, atestowane. Ułożyskowania ocynkowane ogniowo. Powierzchnie czołowe belek zabezpieczone kapturkami z tworzywa sztucznego. Konstrukcja osadzona na stalowych ocynkowanych ogniowo kotwach.



siedzisko płaskie



siedzisko z oparciem



siedzisko typu kubelek

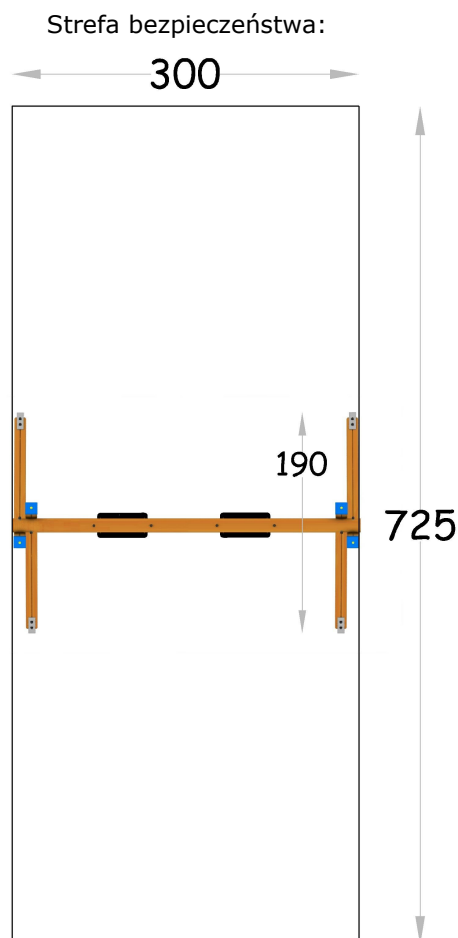

Wymiary urządzenia	300x190x230 cm
Wysokość swobodnego upadku	130 cm
Strefa bezpieczeństwa	300x725 cm
Liczba użytkowników	2